

觸控式廚下型冰冷熱飲水機 安裝使用說明書



內附產品保證卡

【目錄】

1. 外觀說明.....	01
2. 觸控面板功能說明.....	02
3. 產品安裝流程.....	03
4. 重要使用資訊.....	04
5. 疑難排除說明.....	05
6. 保固服務說明與產品保證卡.....	06

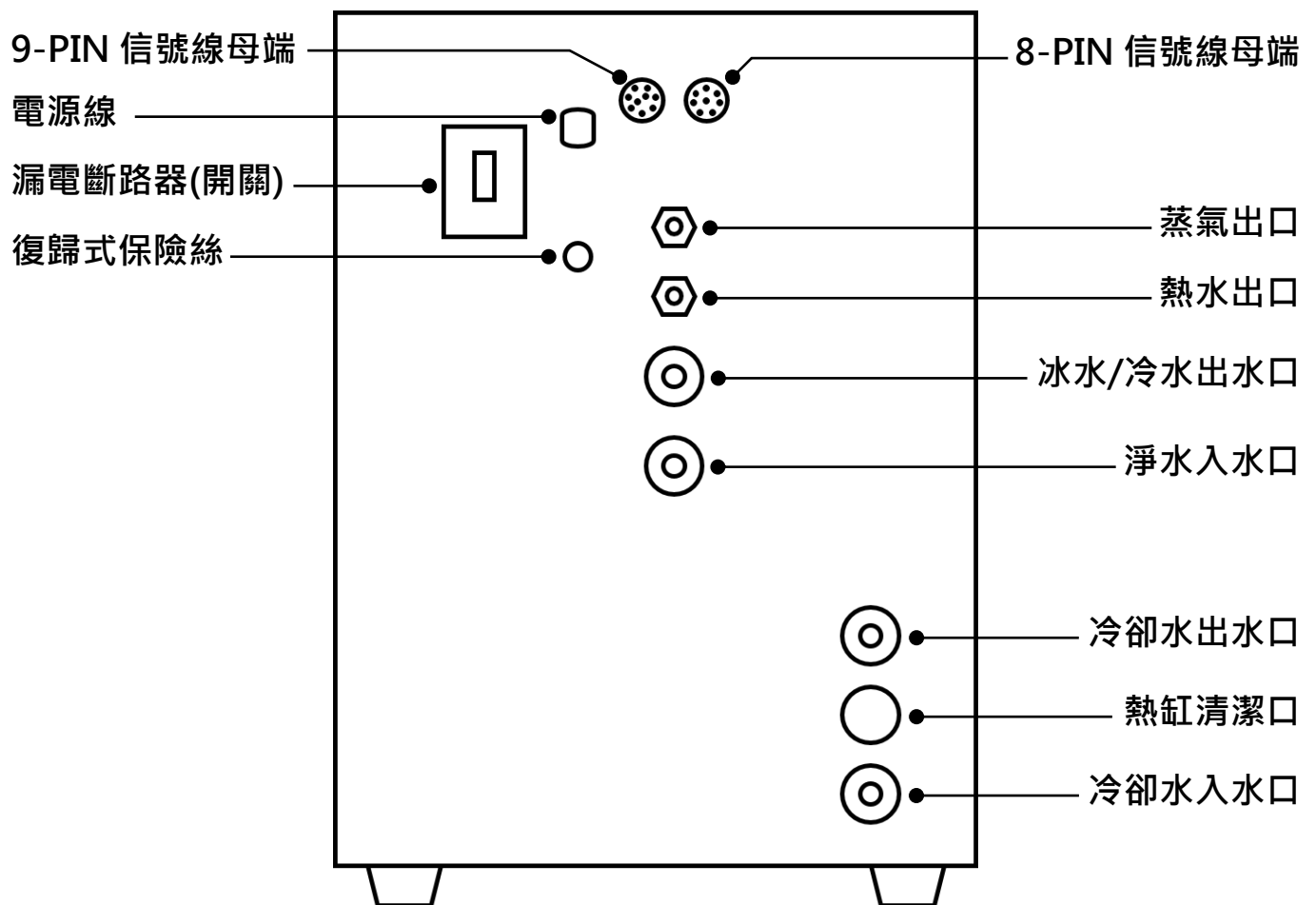
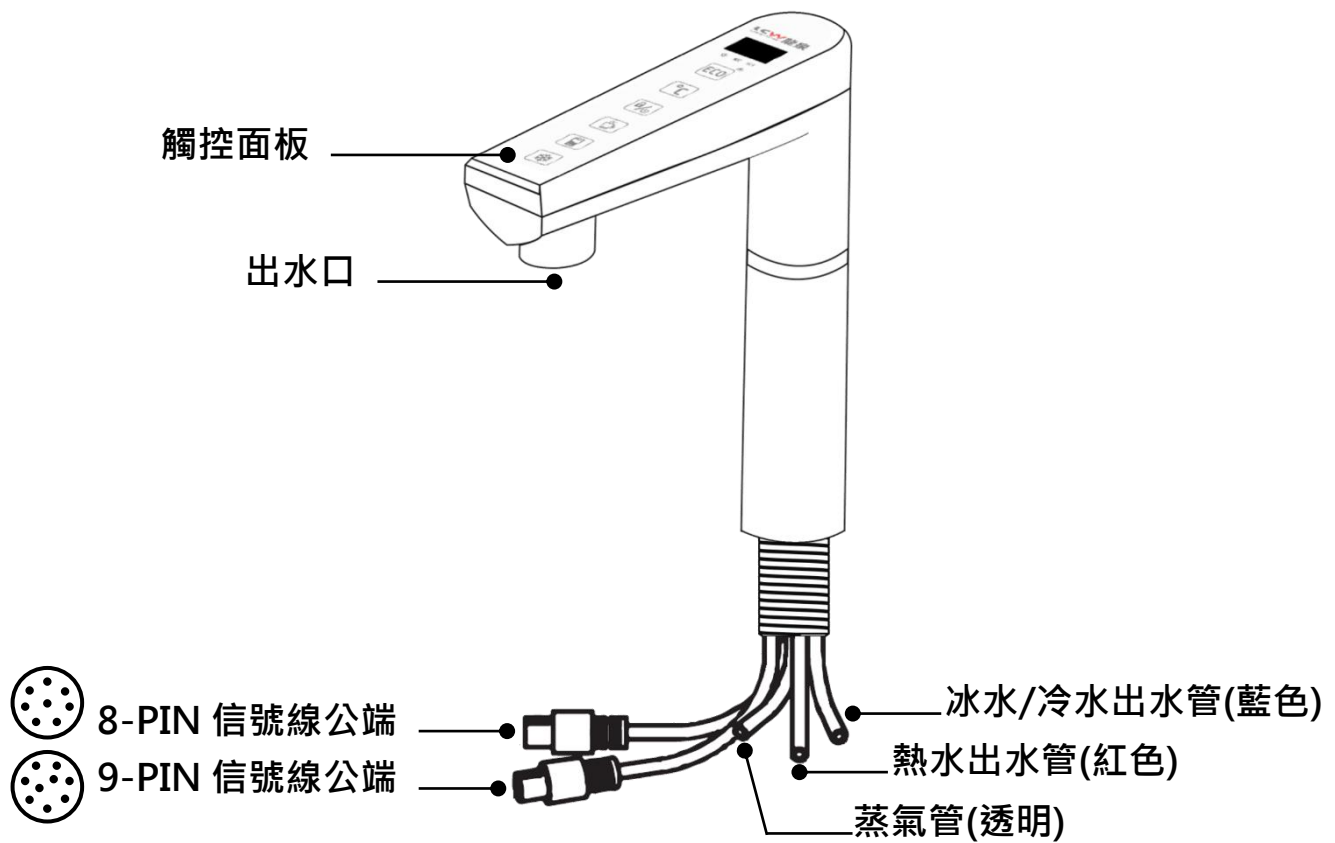

【觸控面板功能說明】

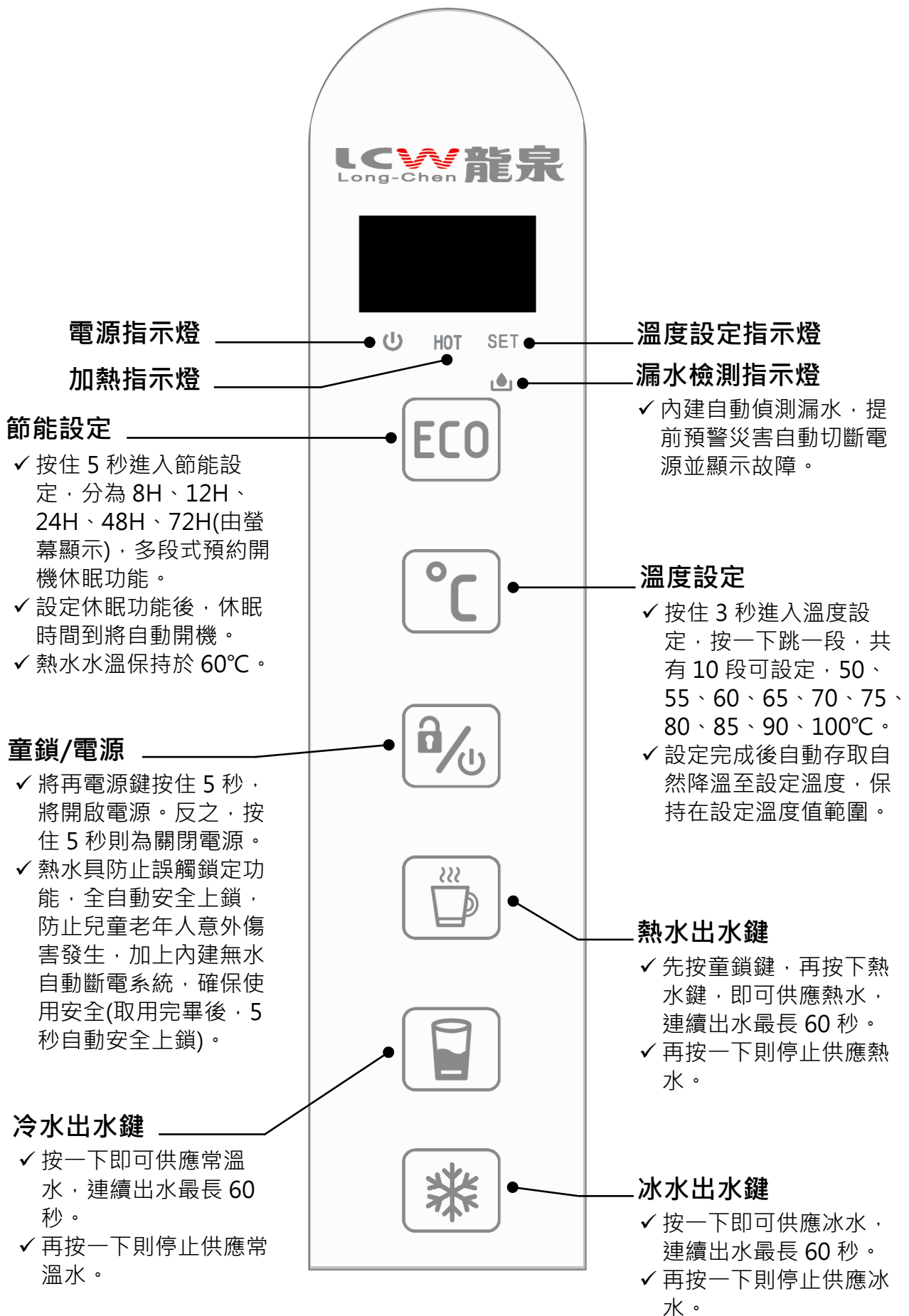

步驟一：廚櫃開孔

1. 確認飲水機主機安裝位置，選擇盡量靠近水槽，進行廚櫃檯面開孔(檯面開孔尺寸 30~32mm)，以便安裝固定龍頭及連接進水管與排水管。

步驟二：確認電源

1. 本產品必須依照說明手冊使用正確的額定電壓赫茲數，並連接一個單獨適當接地的分支電路。
2. 電源插座需位於電源線可及之處，靠近飲水機主機，可不在其後方，距離飲水機主機側邊 1 公尺以內。
3. 電源插頭應正確接地，該插座不可使用轉接器或連接其他電器。

步驟三：檢查水源

1. 本產品淨水入水口必須使用經淨水器過濾後，且符合生飲標準的水源。
2. 建議水壓為 2~4kg/cm²(29~56psi)，水壓過高時，需加裝減壓閥。
3. 如果水壓達不到 1kg/cm²(15psi)，則需加裝增壓設備(加壓馬達)。
4. 冷卻水入水口應採用自來水源。

步驟四：機器安裝

1. 固定觸控式出水龍頭於廚櫃檯面開孔。
2. 請小心將飲水機主機置入廚櫃內，應調整機器橡膠腳達到所需的水平。
3. 使用 1/4 英吋水管，連接自來水源至飲水機主機冷卻水入水口，並安裝冷卻水排水水管至排水口。
4. 使用 1/4 英吋水管，連接符合生飲標準的水源至飲水機主機淨水入水口。
5. 連接觸控式出水龍頭與飲水機主機訊號線與管線。
6. 蒸氣與熱水出口連接矽膠管，請加束帶固定避免脫落。

注意：

※進水管總長度應於 7 公尺內，並注意不可嚴重彎曲，進水管過長可能會造成水壓降低而導致供水異常。

※蒸氣管不可低於蒸氣出口，避免蒸氣管內殘留水噴濺造成燙傷。

步驟五：檢查與測試

1. 請確認機器所有管線確實連接，並檢查是否有扭結或受損的情況。
2. 打開開關，讓機器開始運作，面板顯示「---」，此時機器補水中，並檢查機器與管線是否有漏水。
3. 壓縮機運轉達一定工作溫度時，冷卻水電磁閥會開啟，此時檢查冷卻水是否正常排放，避免製冷系統無法降溫造成壓縮機損壞。
4. 待機器補滿水，面板顯示水溫時，請分別按熱水、冷水與冰水出水按鍵，排出管線殘留空氣，直到出水順暢為止，即完成安裝。

【重要使用資訊】

➤ 安裝注意事項

1. 第一次使用前，請詳讀說明書，內容包含安裝、使用與保養等重要資訊。
2. 對於忽略機器使用說明書內容，所引起的問題，本公司概不負任何責任。
3. 電源應由專業技術人員設置，且插座安裝與接地皆需符合當地的相關規定。(請勿用延長線)
4. 產品搬運時不得橫躺或倒置，以免產品受損發生危險。
5. 產品安裝應使用全新管線，不可重複使用舊管線。
6. 產品安裝應遠離火源、易燃物、化學物質等惡劣環境。

➤ 使用注意事項

1. 初次安裝後，請先放流第一次製造的熱水(大約 4.5 公升)與冰水(大約 1.5 公升)，之後讓機器正常運作 40 分鐘以上，且溫度須達到 100°C 才可飲用。
2. 長時間不使用，請關閉電源及水源，重新開機使用時，請先適當放流後再使用。
3. 取水後，請等待幾秒鐘，接取出水口殘留水滴。
4. 請勿將水潑灑在觸控出水龍頭，可能會造成其故障或異常。
5. 請勿使用化學溶劑或強酸、強鹼劑擦拭觸控面板。
6. 萬一發生意外時，請立即關水、關電及採取必要合理措施，以減少損失，並保留現場以備勘查。

➤ 維修與保養

1. 產品故障時，請通知本公司服務人員維修，若自行委任非本公司人員或更換非本公司原廠耗材或零件，則本公司概不負產品責任。

➤ 使用安全

1. 本產品不應讓老弱、兒童在無人協助的狀況下使用。
2. 熱水最高達到 100°C，請注意使用，避免燙傷。

➤ 使用年限

1. 產品自購買日起，建議使用期限為五年，若未更新產品而持續使用，因而造成自身或他人之損害，本公司概不負任何責任。

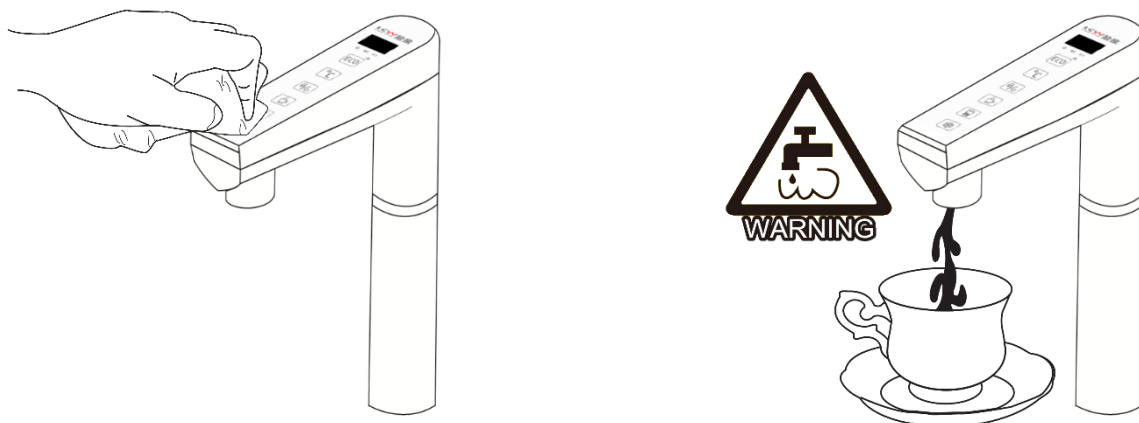

➤ 產品產生故障或異常，請詳讀以下說明，如無法排除，請聯絡服務人員。

問題	可能原因	排除方式
無法啟動	<ol style="list-style-type: none"> 1. 電源線沒有插好或鬆脫。 2. 產品漏電斷路器跳脫或保險絲燒毀。 3. 電源供應有問題。 	<ol style="list-style-type: none"> 1. 確認插頭已插好。 2. 產品可能漏電，請關閉電源與水源，並聯絡服務人員維修。 3. 請專業水電技術人員處理。
顯示「---」 缺水燈亮起	<ol style="list-style-type: none"> 1. 短時間大量取水。 2. 管線阻塞。 3. 水源供應有問題。 	<ol style="list-style-type: none"> 1. 等待補水至正常水位。 2. 如管線無扭結，請關閉電源與水源，並聯絡服務人員維修。 3. 確認是否區域停水。
無法出水	<ol style="list-style-type: none"> 1. 缺水導致無法出水 	<ol style="list-style-type: none"> 1. 請參考『顯示「---」缺水燈亮起』排除方式。
無法加熱	<ol style="list-style-type: none"> 1. 啟動節能設定，熱水因待機為持 60°C。 2. 啟動保溫設定，熱水維持保溫值溫度。 3. 缺水燈亮起。 4. 內部零件故障。 	<ol style="list-style-type: none"> 1. 將節能設定解除。 2. 重新設定保溫值。 3. 請參考『顯示「---」缺水燈亮起』排除方式。 4. 請聯絡服務人員維修。
面板不亮	<ol style="list-style-type: none"> 1. 電源問題 2. 面板損壞 	<ol style="list-style-type: none"> 1. 請參考『無法啟動』排除方式。 2. 請聯絡服務人員維修。
出水量不夠	<ol style="list-style-type: none"> 1. 產品能力極限 2. 內部零件故障。 	<ol style="list-style-type: none"> 1. 正常供水量約每分鐘 1.6 公升。 2. 請聯絡服務人員維修。
面板出現 「S-1」熱水 「S-2」熱水 「S-5」冰水 「S-6」冰水 「S-7」水位 「S-E」過溫 「888」漏水	<ol style="list-style-type: none"> 1. 產品故障或異常 	<ol style="list-style-type: none"> 1. 請關閉電源與水源，並聯絡服務人員維修。

【保固服務說明與產品保證卡】

➤ 本合格產品業經嚴格的品質管制及檢驗，如在正常使用狀況下，自安裝完成日起一年內，本公司提供所有零件保固及完全免費的服務，謝謝您的惠顧！

➤ 下列記載事項則不屬於保固範圍之內：

1. 自安裝完成後，由非本公司專業技術人員維修保養或自行移機改裝，而導致產品故障或損壞。
2. 未搭配良好淨水設備使用，或未按時更換淨水設備濾材，而導致產品故障或損壞。
3. 未使用原廠零件進行更換維修，而導致產品故障或損壞。
4. 因人為因素、不可抗拒因素、天然災害或環境因素影響等，而導致產品故障或損壞。
5. 裝機後，因水源水壓異常或電源電壓異常，而導致產品故障或損壞。
6. 進水水源溫度異常升高，超過45°C，而導致產品故障或損壞。

觸控式廚下型冷熱飲水機功能規格

型號	出水龍頭	電壓	熱水功率	熱水容量	冷水容量	冰水容量	龍頭尺寸(mm)	主機尺寸(mm)
LC-854AB LC-864AB LC-874AB LC-884AB LC-2055AB	電容觸控式	110V	800W	4.5L	直接輸出	1.5L	寬：42 深：170 高：248	寬：300 深：400 高：440

※產品搭載漏電斷路系統，過載安全保險絲。

※電壓220V需預訂，請使用單獨電源。

產品保證卡

保證章

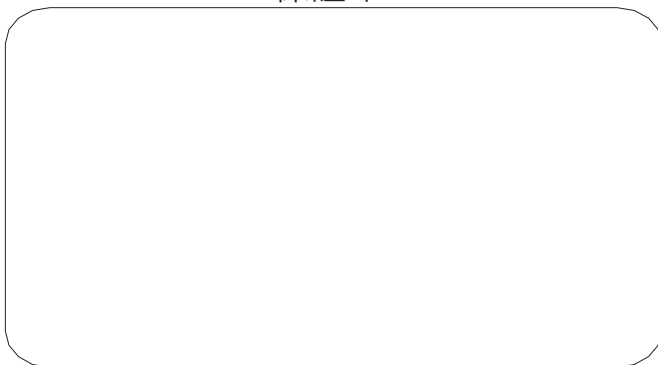

經銷/代理商：

地址：

TEL：

總公司：龍泉科技有限公司

網址：www.lcwater.com.tw

安裝日期： 年 月 日

安裝人員簽名：